

The reproduction, distribution and utilization of this document as well as the communication of its contents to others without explicit authorization is prohibited. Offenders will be held liable for the payment of damages. All rights reserved in the event of the grant of a patent, utility model or design.

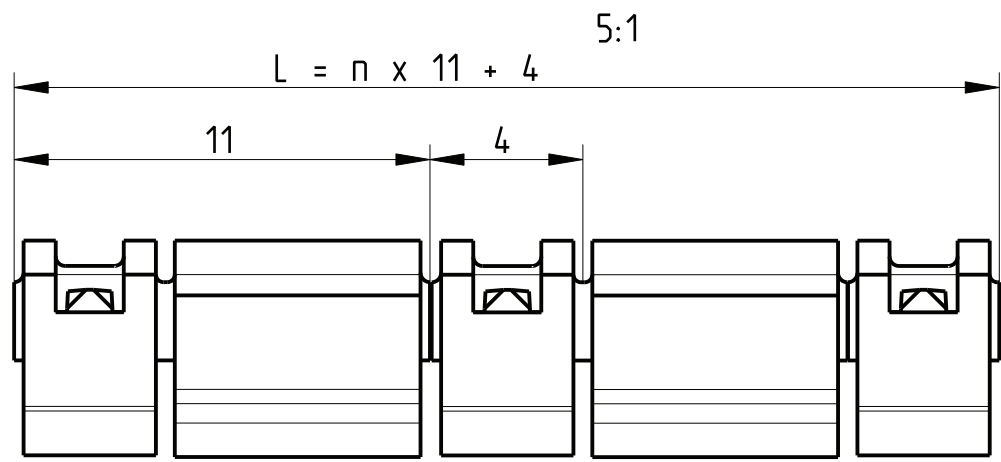
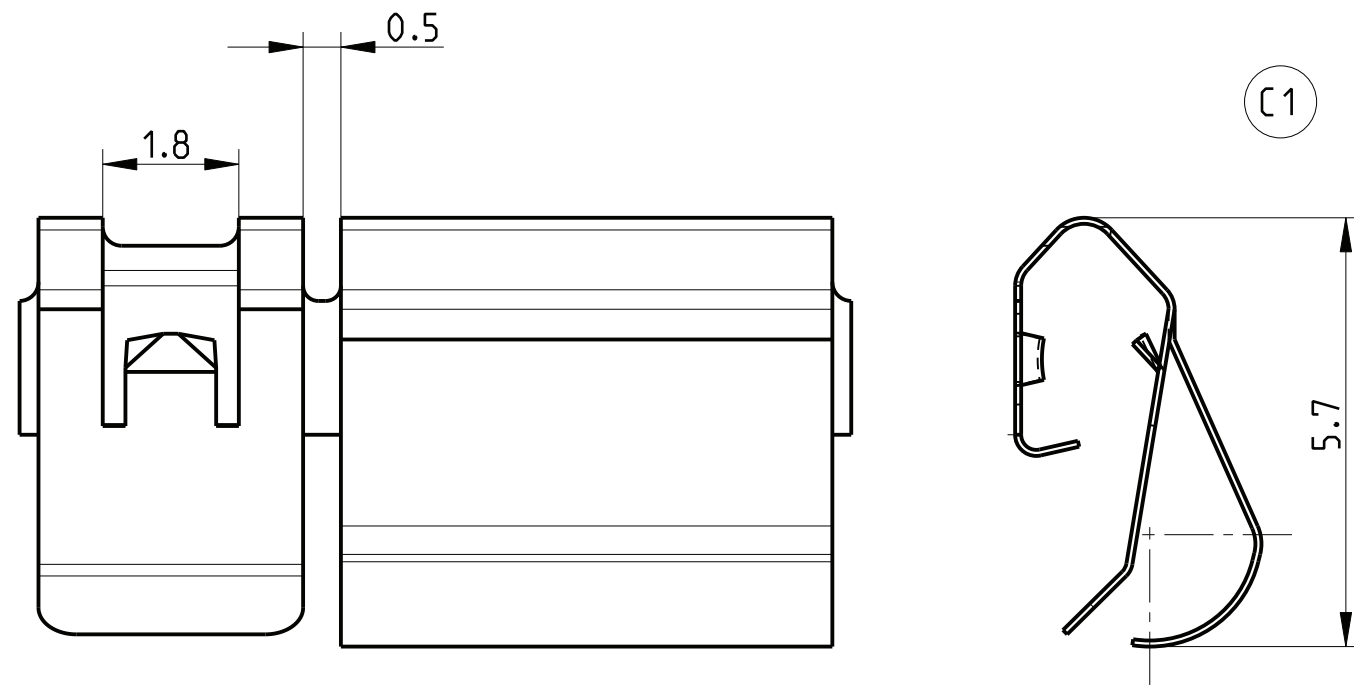

Art. Nr. Part No.	Zeichnungs Nr. Drawing No.	HE	n	L
	J31814-V0020-M000	---		
1) 3686973	J31814-V0020-M001	1HE	1	15
1) 3686974	J31814-V0020-M002	2HE	4	48
1) 3686975	J31814-V0020-M003	3HE	7	81
1) 3686976	J31814-V0020-M004	4HE	11	125
	J31814-V0020-M005	5HE	15	169
1) 3686977	J31814-V0020-M006	6HE	19	213
1) 3686978	J31814-V0020-M007	7HE	23	257
	J31814-V0020-M008	8HE	27	301
1) 3686979	J31814-V0020-M009	9HE	31	345
1) 3686980	J31814-V0020-M010	10HE	35	389
1) 3686981	J31814-V0020-M011	11HE	39	433
1) 3686982	J31814-V0020-M012	12HE	43	477
9902612	J31814-V0020-M021	1.5HE	2	26
9802726	J31814-V0020-M022	2.5HE	6	70
	J31814-V0020-M023	3.5HE	9	103
	J31814-V0020-M024	4.5HE	13	147
	J31814-V0020-M025	5.5HE	17	191
	J31814-V0020-M026	6.5HE	21	235
	J31814-V0020-M027	7.5HE	25	279
	J31814-V0020-M028	8.5HE	29	323
	J31814-V0020-M029	9.5HE	33	367
	J31814-V0020-M030	10.5HE	37	411

- 1) Standardprodukt: alle weiteren Typen auf Anfrage  
Standard product: all other types on request
- 2) Technische Aenderungen vorbehalten  
Subject to change without notice

Dieses Bauteil unterliegt den Reglementierungen der RoHS Richtlinie und deren Umsetzung im ElektroG.

This component is subject to the RoHS directive and its applications within the Electrical and Electronic Equipment Act (ElektroG).

		Toleranzen tolerances	Oberfläche surface ----	Maßstab/scale 10:1; 5:1	Edelstahl/Stainless Steel
E3	HT0120	27.05.13	Kör. Date	16.03.98	
E2	R269	05.05.05	Vish Name	Kör.	EMV-Kontaktfeder EMC Gasket
E1	R305	24.03.05	Frö. Prf.	Schaffer	
D1	R183	28.10.03	FroS Name	<b>HEITEC</b>	für Frontplatten/for Front Panel
Rev.	Rev no.	Date	Name		J31814-V0020-M000_M030-E3-0027
Ersatz f. 226 203.0348.00-.12					1 Blätter sheets Blatt sheet 1

CAD

Weitergabe sowie Vervielfältigung dieser Unterlagen, Verwertung und Mitteilung ihres Inhalts nicht gestattet, soweit nicht ausdrücklich zugelassen. Zuwiderhandlungen verpflichten zu Schadensersatz. Alle Rechte vorbehalten, insbesondere fuer den Fall der Patentierung oder GdM-Eintragung.